



BOLLFILTER
Protection Systems

BOLLFILTER自清过滤器
型号6.64



紧凑型多腔室过滤器

任务

不间断过滤且无压力损失

如需确保内燃机或加工设备长时间无故障运行，恒定的运行条件是非常重要的因素。防止运动部件产生磨损可以最大程度地延长它们的使用寿命，同时将工作液体的损耗控制在最小范围内也非常重要。对于上述设备而言，所用液体燃料、润滑剂或冷却液的清洁度，以及维持恒定的工作压力是对设备运行起着关键作用的两大因素。今天，我们在工业领域中使用高性能自动过滤器来保证所有条件得到满足。这类过滤器应符合下列条件：

- 足够的过滤能力
- 确保过滤的净度
- 保证系统压力的恒定
- 无人值守条件下"24 小时/7 天"式不间断运行
- 最小的损耗，最高的效率
- 维护工作量最小，运行成本最低



BOLLFILTER 6.64 型
自动过滤器
能广泛地应用于各个
领域，例如：柴油发
动机润滑油的过滤，



... 燃油的过滤或



... 加工车间和输送管
路中冷却剂的过滤

(插图为Bürener 机械
制造公司的一个车间)

设计原理

多个过滤装置融为一体

BOLLFILTER自清过滤器型号6.64的设计保证能充分地满足所有前述条件。完成这些任务的关键在于过滤器的设计原理: 过滤器的设计保证了过滤过程和反冲洗过程同步进行, 相互独立, 且不会中断过滤过程。紧凑的过滤器内设有多个单独过滤室。每个过滤室内都配备了各自的滤芯组件, 从而提供了很大的过滤表面积和自由渗透截面, 并使压差维持在一个很低的水平。由于其有坚固的结构, 滤芯能承受很高的工作压差, 而各个安装有多根滤芯的单独过滤室则能协同工作, 浑然一体, 从而使过滤质量和过滤过程的安全性获得充分保证。多腔室过滤器的设计原理保证了过滤过程中循环运行模式的形成:

内部滤芯积满污垢的过滤室从过滤过程中隔离并接受反冲洗, 与此同时另一个具有洁净滤芯的过滤室(之前已进行反冲洗并保留待用) 将接管其工作。单个过滤室逐一按顺



序进行过滤和反冲洗。因此, 过滤器永远不会达到临界的污染水平。反冲洗动作可由压差和/或时间触发。清洗(反冲洗) 过程极为快捷、彻底, 且由于压缩空气的使用, 滤网材料上施加的压力较小。系统压力自始至终几乎保持不变, 而且过滤器仅消耗极少量的反冲洗清洁液。

产品系列

规格齐全, 可满足各种需要

标称规格和技术数据

BOLLFILTER自清过滤器型号6.64系列

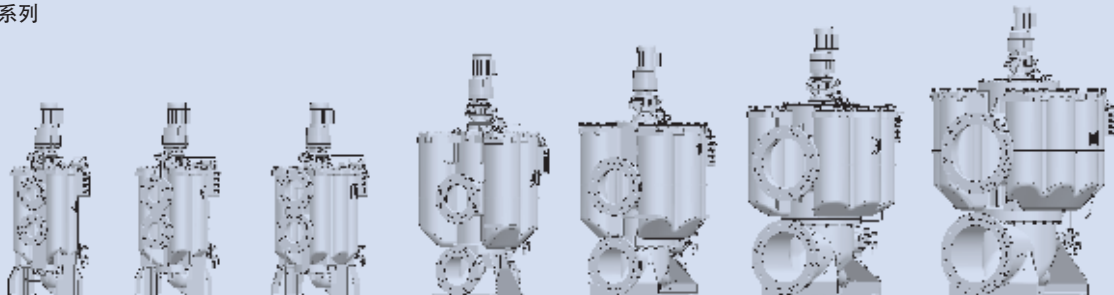

进/出口尺寸	DN 100	DN 125	DN 150	DN 200	DN 250	DN 350	DN 400
压力等级	PN 16	PN 16	PN 16	PN 16	PN 10	PN 10	PN 10
腔室	总计	4	6	8	4	6	8
	实际使用	3	5	7	3	5	7
滤芯数量	32	48	64	124	186	248	310
有效过滤面积(平方厘米)	8832	14720	20608	34224	57040	79856	102672
空置状态重量(公斤)	298	391	464	784	1035	1400	1763
内部体积(升)	44	64	113	192	318	500	664

解决方案

过滤过程中结合反冲洗过程

在过滤模式下，待过滤的液体从过滤器壳体的下方进口 ① 进入，然后从开放的过滤室的下部流向单个过滤室 ②，最后从悬垂的圆柱形滤芯 ③ 的外围渗入内部。所有比规定过滤精度大的污染物从液体中滤除，并截留在滤芯的外表面上。滤清的液体 ④ 经过滤器的清洁 ⑤ 从上部的出口 ⑥ 流出。总有一个过滤室会从过滤过程中被隔离出来，处于待用状态，并由转换机构 ⑦ 予以密封。在经过反冲洗后，过滤室的滤芯又恢复了洁净，这样系统压力又恢复正常，并等待被整个运行系统再次利用。当过滤器集污侧和清洁侧之间的压差因滤芯上的污物粒子聚积量的增大而升高时，压差指示器 ⑧ 将向控制装置发出信号，从而促使控制

装置自动启动反冲洗过程。处于过滤器顶部的电动齿轮马达 ⑨ 将转换机构转到下一个积满污垢的过滤室并将其从流体中隔离出来，同时将刚经过清洗的、恢复压力的待用过滤室开启。反冲洗过程快速高效；气动装置激发反冲洗排污口 ⑩ 和排气阀 ⑪，将气缸 ⑫ 内的压缩空气释放，通过选择装置喷入被隔离的过滤室。反冲洗压缩空气驱使少量清洁液体反向流经滤芯，将滤芯表面附着的污物吹去，并通过反冲洗排污口排出过滤室。此过程一结束，排气阀和排污阀再次关闭。空过滤室借助转换机构上部的小孔 ⑬ 重新注满液体并自动排出所有气体。至此，此过滤室变成了待用过滤室，等待再次切换到过滤过程。

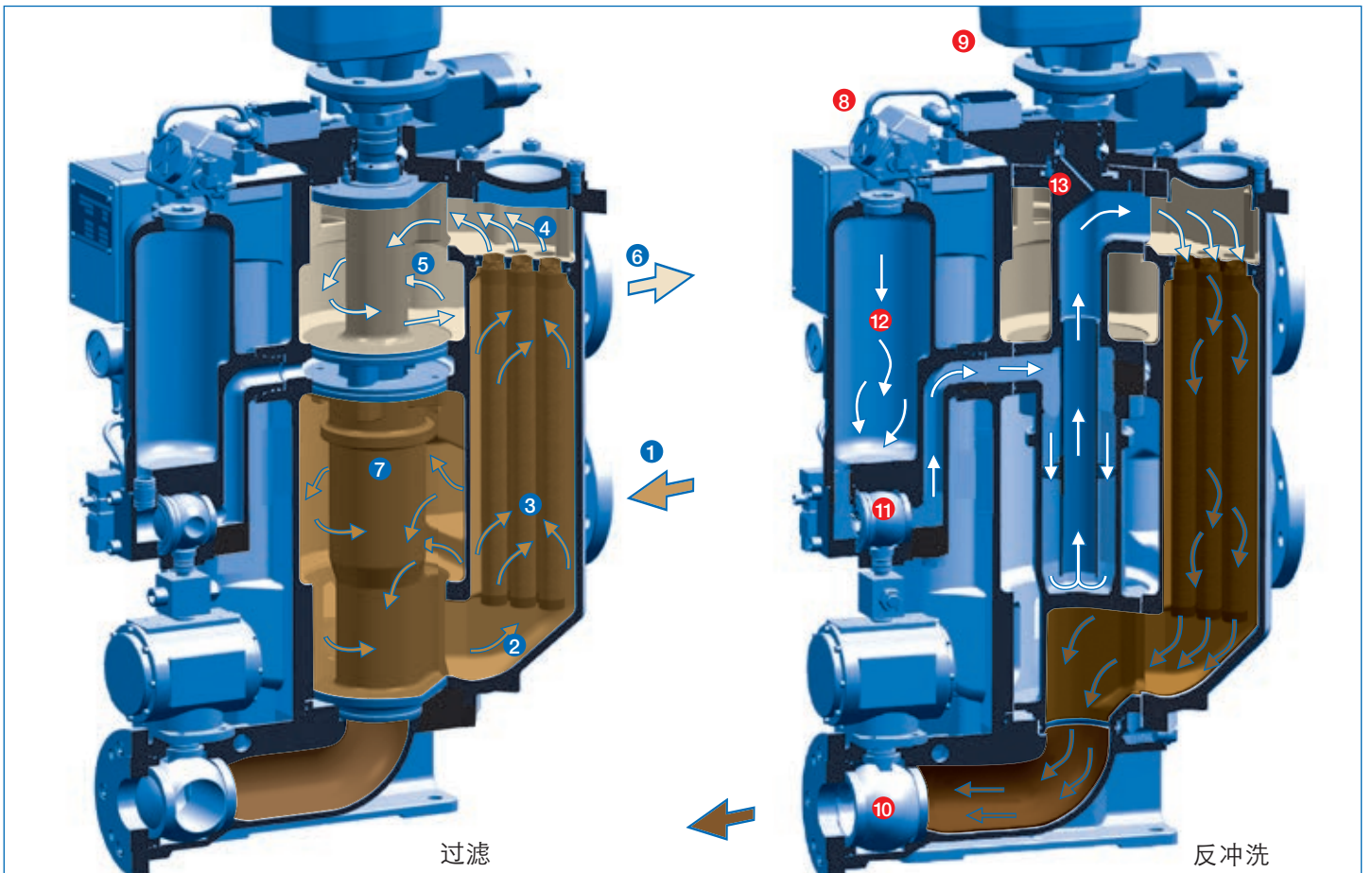

辅助装置

反冲洗液的过滤

您还可以选购一台反冲洗液处理装置，采用法兰连接的方式预装。此辅助装置由一个深度筒式过滤器，一个反冲洗液储存池和一个压差指示器/开关组成。储存池有各种不同的尺寸，依据特定尺寸的过滤器所排出的液体量而定。反冲洗完成后，储存池内的液体在压缩空气的作用下通过筒式过滤器。污垢被筒式过滤器滤出后，通过对维护便捷的滤筒加以处理，即可将污垢完全清理。压差指示器则在纤维筒滤芯需要更换时进行相应的提示。将清洁液回送至流体回路并再利用，避免了大量反冲洗排出液或淤泥的产生，并且省去了安装淤泥池的工作。

控制和监测

此全自动过滤器符合下列船级社认证 (GLLRs, NV, BV, ABS, RMRS, USCG 等) 的标准和各种规范，因此可用于船舶上进行无人值守式运行。作为标准配置，此反冲洗过滤器安装有2200型电子控制箱；此控制箱具有下列特性和功能：

- 带三个按键的薄膜按键面板
- 两行显示屏
- 耐冲击显示屏盖
- 显示反冲洗操作、反冲洗次数和故障信息
- 过电流的参数可调节
- 带非易失性EPROM芯片和程序存储器的CPU插件
- I/O板置于控制箱内
- 带联锁机构的主开关



配备了冲洗液处理装置的
BOLLFILTER自清过滤器型号6.64.07 DN400



技术信息

技术数据和功能一览

BOLLFILTER自清过滤器型号6.64 多腔室自动过滤器，带有压缩空气反冲洗功能	
应用范围	润滑油、柴油、重燃料油、冷却液、乳化液、工业清洗液
压差承受能力	达到工作压力水平
工作温度	达到 150° C
壳体材料	球墨铸铁
过滤等级	达到 10 µm (绝对精度)
滤芯/滤网类型	圆柱形旋入式滤芯、或带有编织滤网的星形滤芯
清洁方法	顺序式空气反冲洗
反冲洗控制类型	压差决定型、或时间决定型

优点

性能说明一切

BOLLFILTER自清过滤器型号6.64采用一系列创新研发成果，并具有一流的工作性能、可靠性和经济性。其主要特性如下：

- ① 一体式压铸壳体，节省空间
- ② 减少组件、运动部件和管路数量，使产品更加耐用
- ③ 部件一体化设计，反冲洗过程同步性能完美
- ④ 快卸盖板，滤芯触手可及
- ⑤ 反冲洗系统采用近乎免维护的球阀，维护成本更低

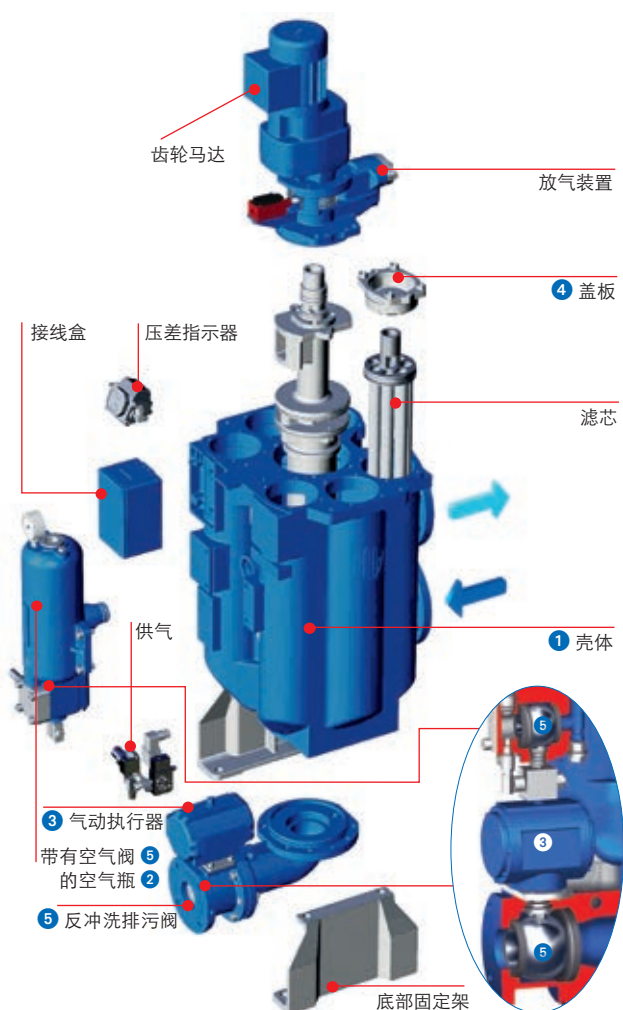

售后服务网路

客户第一 满意至上

BOLL & KIRCH 公司在产品售后方面继续证明其作为过滤器产品制造商和供应商的实力。作为一个船舶和工业用燃油、润滑油、冷却液和水过滤器的国际领先供应商，BOLL & KIRCH 在世界五大洲拥有 28 处销售和服务中心，具备

提供一流客户服务所需的理想物流基础，保证我们的服务随处可见。当然，BOLLFILTER 自清过滤器型号 6.64 的用户也能得益于这个全球网络所提供的各种便利——及时的送货，快捷的技术支持，无忧的零部件供应。



BOLL & KIRCH Filterbau GmbH
P. O. Box 14 20 • D-50143 Kerpen • Germany
Siemensstr. 10-14 • D-50170 Kerpen • Germany
电话: +49 2273 562-0
传真: +49 2273 562-223
电邮: info@bollfilter.de
网址: www.bollfilter.de

BOLLFILTER China Ltd.
波勒过滤系统(上海)有限公司
上海外高桥保税区日樱南路178号2楼
邮编: 200131
电话: +86 21 5043 3328
传真: +86 21 5043 3329
电邮: info@bollfilterchina.com
网址: www.bollfilterchina.com